

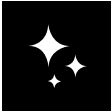

**PULMIC**<sup>®</sup>  
TAKE CONTROL



★ HIGH QUALITY ★  
MADE IN SPAIN

## PULMIC INDUSTRIAL 2000 EPDM

Despiece / Spare parts / Pièces détachées

PAG./PAGE  
16-17

Pág. 02 **ES**

Manual de uso  
Pulverizador de presión previa

Page 06 **EN**

User's manual  
Previous pressure sprayer

Page 10 **FR**

Manuel d'utilisation  
Pulvérisateur à pression préalable

## 1. INTRODUCCIÓN Y USOS

Lea atentamente este manual antes de empezar a utilizar el pulverizador y preste especial atención en las recomendaciones de mantenimiento, así como su uso para un correcto funcionamiento y vida útil.

La empresa se reserva los derechos a cambios en la composición del producto sin previo aviso, así como las características técnicas del mismo. No se puede derivar reclamaciones de los datos e ilustraciones de este manual. El manual original está escrito en español, por lo que prevalecerá sobre el resto, en caso de conflicto o contradicciones entre otros idiomas.

**Este pulverizador de uso profesional está diseñado para la aplicación de productos alcalinos, alcoholes y acetonas en los sectores de limpieza y desinfección, automoción, construcción, etc.**

Debido a la gran variedad de productos utilizados en el mercado, Grupo Sanz no puede garantizar la validez universal de sus equipos. En cualquier caso, se recomienda utilizar productos químicos homologados bajo las recomendaciones de los fabricantes. **Ver tabla de compatibilidades en la página 14.**

## 2. COMPOSICIÓN Y PUESTA EN MARCHA

Puede ver el vídeo del producto a través del siguiente enlace o QR:  
[www.tiny.cc/Industrial2000EPDM](http://www.tiny.cc/Industrial2000EPDM)

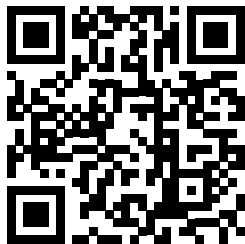

## USO DEL DOSIFICADOR

1. Llene con agua hasta la marca del porcentaje que desee aplicar (ej: 6%).
2. Acabe de llenar el depósito con el producto hasta la línea MAX.
3. Coloque el cabezal y agite el pulverizador para conseguir una mezcla homogénea.

PRODUCTO

2

AGUA

1

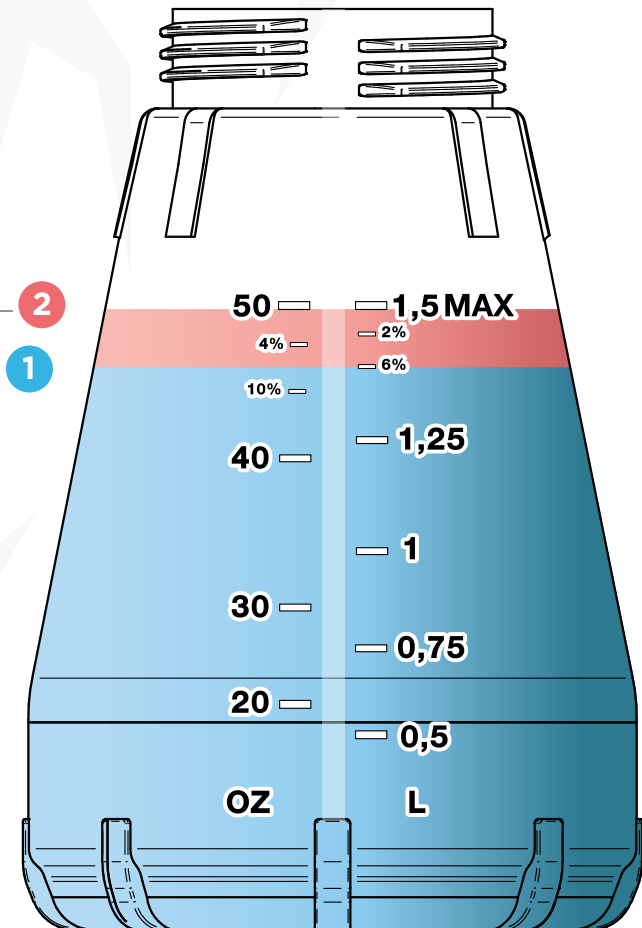

### 3. NORMAS DE SEGURIDAD



1. Utilice un equipo de protección adecuado para evitar el contacto de los productos químicos con cualquier parte del cuerpo (gafas de protección, guantes adecuados al producto utilizado, vestimenta y botas adecuadas etc.).
2. No pulverice sobre las personas, animales, ni instalaciones eléctricas.
3. Evitar la deriva a plantas y zonas colindantes, así como a fuentes, ríos y estanques.
4. No aplicar con viento en contra.
5. Utilice los productos químicos siguiendo las dosis y recomendaciones que especifiquen los fabricantes.
6. Si la válvula de seguridad se activa, oirá una descarga de aire. Significa que ha llegado a la presión máxima, no siga presurizando el depósito.

### 4. LIMPIEZA Y MANTENIMIENTO

1. Después de cada uso, despresurice, vacíe y limpie el depósito con agua limpia. Para una correcta limpieza, pulverice unos segundos con agua hasta eliminar los restos de producto en el interior del cabezal.
2. En caso de obstrucción de la boquilla, límpiela con agua sin utilizar objetos metálicos que puedan provocar daños.
3. Almacene el pulverizador a cubierto para evitar temperaturas extremas.

### 5. PROBLEMAS Y SOLUCIONES

PROBLEMA	POSIBLE CAUSA Y SOLUCIÓN
Al bombear, el depósito no se presuriza.	Falta de apriete del cabezal. Apriételo firmemente al depósito.
	Compruebe la junta tórica del émbolo, puede estar deteriorada. Engrásela o sustitúyala si fuera necesario.
Pulverización débil.	Boquilla o filtro absorción extruido. Desmóntelo y límpielo con agua.
El líquido pasa al interior del cilindro.	Comprobar la válvula del cilindro, sustitúyalo si fuera necesario.
El líquido sale por la boquilla sin apretar el gatillo.	El eje con juntas esta sucio o deteriorado, límpielo o sustitúyalo.
El émbolo se endurece al bombear pocas veces.	Compruebe la junta tórica del émbolo, puede estar deteriorada. Engrásela o sustitúyala si fuera necesario.
	Verificar volumen máximo de líquido, no sobrepasar la marca de 1,5 L en el llenado.



### 6. DATOS TÉCNICOS

Capacidad total: 1,7 L	Capacidad útil: 1,5 L
Peso bruto: 560 g	Peso neto: 550 g
Presión máxima: 2,5 bar	Caudal (2 bar): 420 ml/min
Máxima temperatura del líquido: 40°C	

## 1. INTRODUCTION AND USES

Read this manual carefully before you start using the sprayer and pay special attention to maintenance recommendations, as well as its use for proper operation and service life.

The company reserves the rights to changes the composition of the product without prior notice as well as its technical characteristics. No claims can be derived from the data and illustrations in this manual. The original manual is written in Spanish, so it will prevail over the rest, in case of conflict or contradictions between other languages.

**This professional sprayer is designed for the application of alkaline products, alcohols and acetones in the cleaning and disinfection, automotive, construction sectors, etc.**

Due to the wide variety of products used on the market, Grupo Sanz cannot guarantee the universal validity of its equipment. In any case, it is recommended to use chemical products approved under the recommendations of the manufacturers. **See compatibility table on page 14.**

## 2. COMPOSITION AND START-UP

Watch the product video through the following link or QR:  
[www.tiny.cc/Industrial2000EPDM-EN](http://www.tiny.cc/Industrial2000EPDM-EN)

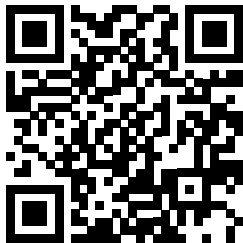

## USING THE DOSER

1. Fill with water up to the mark of the percentage you want to apply (ex: 6%).
2. Finish filling the tank with the product up to the MAX line.
3. Place the head and shake the sprayer to get a homogeneous mixture.

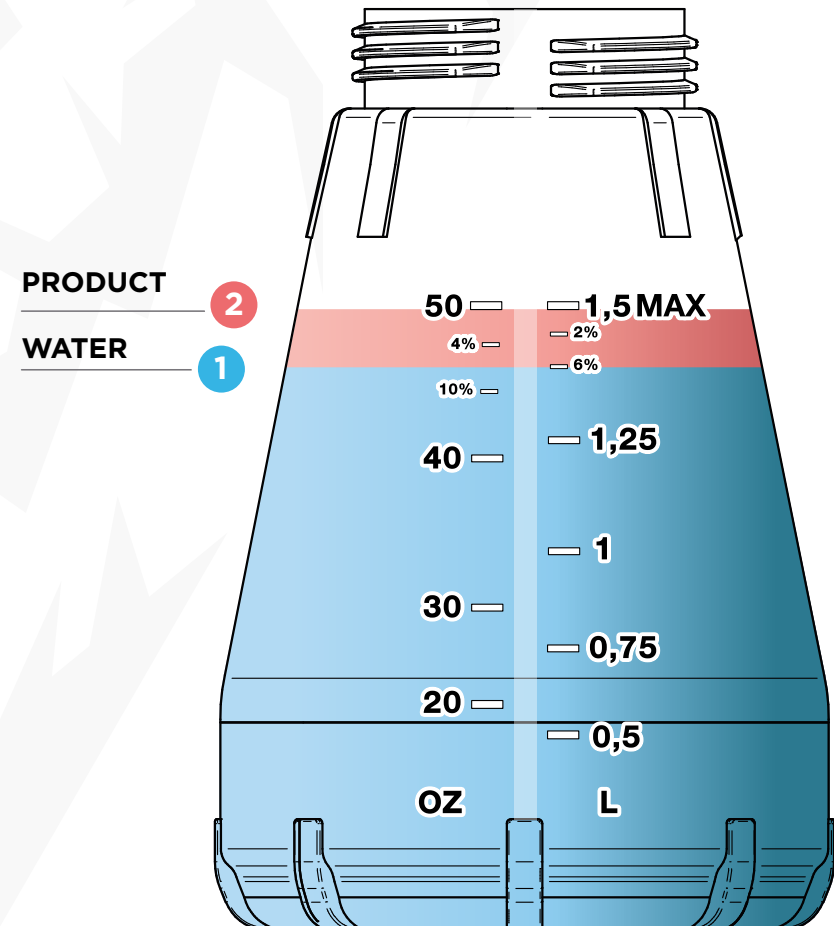

### 3. SAFETY RULES



1. Use appropriate protective equipment to avoid contact of chemicals with any part of the body (protective glasses, gloves appropriate to the product used, appropriate clothing and boots etc.).
2. Do not spray on people, animals, or electrical installations.
3. Avoid drifting to plants and surrounding areas, as well as fountains, rivers and ponds.
4. Do not apply with headwind.
5. Use chemicals according to dosages and recommendations specified by manufacturers.
6. If the safety valve is activated, you will hear a discharge of air. It means that you have reached the maximum pressure, do not continue to pressurize the tank.

### 4. CLEANING AND MAINTENANCE

7. After each use, depressurize, empty and clean the tank with clean water. For proper cleaning, spray a few seconds with water to remove product residues from the inside of the head.
8. If the nozzle is obstructed, clean it with clear water without using metal objects that could cause damage.
9. Store the sprayer under cover to avoid extreme temperatures.

### 5. PROBLEMS AND SOLUTIONS

PROBLEM	POSSIBLE CAUSE AND SOLUTION
When pumping, the tank is not pressurized.	Lack of tightening of the head. Tighten it firmly into the tank.
	Buy the O-ring of the plunger, it may be damaged. Engrásela o sustitúyala si es necesario.
Weak spray	Extruded absorption nozzle or filter. Disassemble and clean with water.
The liquid passes into the cylinder.	Check the cylinder valve, replace it or if necessary.
The liquid comes out of the nozzle without pulling the trigger.	The shaft with joints is dirty or damaged, clean it or replace it.
The plunger hardens when pumping a few times.	Check the O-ring of the plunger, it may be deteriorated. Grease it or replace it if necessary.
	Check maximum volume of liquid, do not exceed the mark of 1.5 L in the filling.



### 6. TECHNICAL SPECIFICATIONS

Total capacity: 1.7 L	Usable capacity: 1.5 L
Gross weight: 560 g	Net weight: 550 g
Maximum pressure: 2.5 bar	Flow rate (2 bar): 420 ml/min
Maximum liquid temperature: 40°C	

## 1. INTRODUCTION ET USAGES

Lire attentivement le manuel avant d'utiliser le pulvérisateur et prêter particulière attention aux recommandations d'entretien, ainsi qu'à leur utilisation pour un fonctionnement correct et une durée de vie utile.

L'Entreprise se réserve le droit de modifier sans préavis la composition du produit ainsi que ses caractéristiques techniques. Aucune réclamation ne peut être dérivée des données et des illustrations de ce manuel. Le manuel original est écrit en espagnol, il prévaut donc sur le reste, en cas de conflit ou de contradictions entre d'autres langues.

**Ce pulvérisateur professionnel est conçu pour l'application de produits alcalins, d'alcools et d'acétones dans les secteurs du nettoyage et de la désinfection, de l'automobile, de la construction, etc.**

En raison de la grande variété de produits utilisés sur le marché, Grupo Sanz ne peut garantir la validité universelle de ses équipements. Dans tous les cas, il est recommandé d'utiliser des produits chimiques homologués selon les recommandations des fabricants. **Voir le tableau de compatibilité à la page 14.**

## 2. COMPOSITION ET MISE EN MARCHÉ

Regardez la vidéo du produit via le lien ou QR suivant :  
[www.tiny.cc/Industrial2000EPDM-FR](http://www.tiny.cc/Industrial2000EPDM-FR)

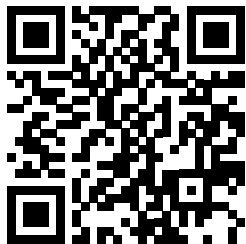

## UTILISATION DU DOSEUR

1. Remplir d'eau jusqu'au pourcentage que vous souhaitez appliquer (ex : 6%).
2. Finir de remplir le réservoir de produit jusqu'à la ligne MAX.
3. Placer la tête et agiter le pulvérisateur pour obtenir un mélange homogène.

PRODUIT

2

EAU

1

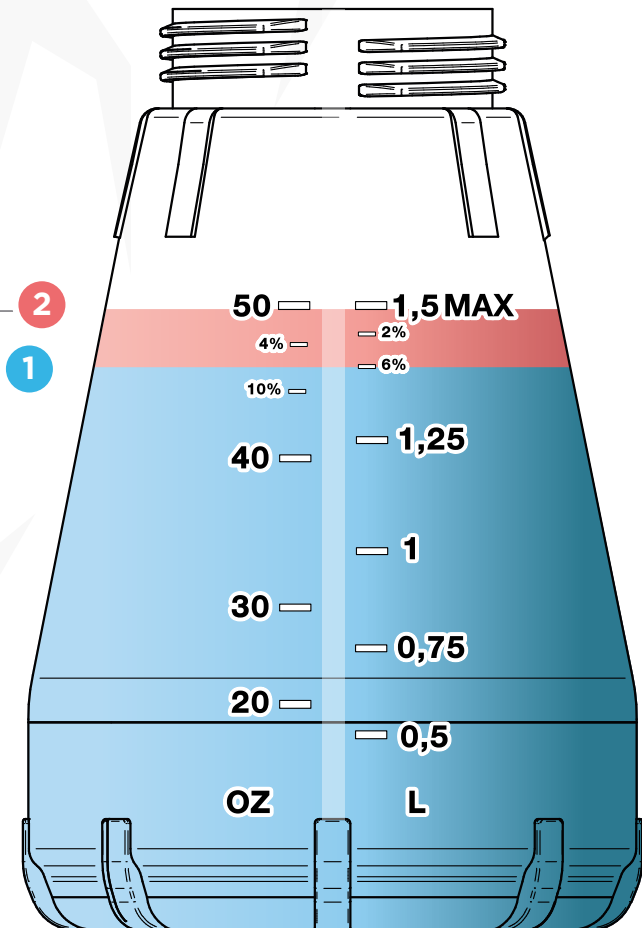

### 3. NORMES DE SÉCURITÉ



1. Utiliser un équipement de protection approprié pour éviter tout contact de produits chimiques avec n'importe quelle partie du corps (lunettes de protection, gants appropriés au produit utilisé, vêtements et bottes appropriés, etc.).
2. Ne pas pulvériser sur les personnes, les animaux ou les installations électriques.
3. Évitez de dériver vers les plantes et les zones environnantes, ainsi que vers les fontaines, les rivières et les étangs.
4. Ne pas utiliser contre le vent.
5. Utilisez des produits chimiques selon les dosages et les recommandations spécifiés par les fabricants.
6. Si la soupape de sécurité est activée, vous entendrez une décharge d'air. Cela signifie que vous avez atteint la pression maximale, ne continuez pas à pressuriser le réservoir.

### 4. NETTOYAGE ET ENTRETIEN

1. Après chaque utilisation, dépressuriser, vider et nettoyer le réservoir avec de l'eau propre. Pour un nettoyage correct, vaporisez quelques secondes avec de l'eau pour éliminer les restes de produit à l'intérieur de la tête.
2. En cas d'obstruction de la buse, nettoyez-la avec de l'eau sans utiliser d'objets métalliques qui pourraient causer des dommages.
3. Rangez le pulvérisateur sous abri pour éviter les températures extrêmes.

### 5. PROBLÈMES ET SOLUTIONS

PROBLÈME	CAUSE POSSIBLE ET SOLUTION
Lors du pompage, le réservoir n'est pas sous pression.	Manque de serrage de la tête. Serrez-le fermement dans le réservoir.
	Achetez le joint torique du piston, il peut être endommagé. Engrásela o sustiyala si necessary.
Pulvérisation faible	Buse ou filtre d'absorption extrudé. Démontez et nettoyez avec de l'eau.
Le liquide passe dans le cylindre.	Vérifiez le robinet de la bouteille, remplacez-le ou si nécessaire.
Le liquide sort de la buse sans appuyer sur la gâchette.	La tige avec des joints est sale ou endommagée, nettoyez-la ou remplacez-la.
Le piston durcit lors du pompage quelques fois.	Vérifiez le joint torique du piston, il peut être détérioré. Graissez-le ou remplacez-le si nécessaire.
	Vérifiez le volume maximum de liquide, ne pas dépasser la marque de 1,5 L dans le remplissage.



### 6. SPÉCIFICATIONS TECHNIQUES

Capacité totale: 1.7L	Capacité utile: 1.5L
Poids brut: 560 g	Poids net: 550 g
Pression maximale : 2,5 bar	Débit (2 bar) : 420 ml/min
Température maximale du liquide: 40°C	

PRINCIPIO ACTIVO ACTIVE PRINCIPLE Matière principale	COMPUESTO ACTIVO ACTIVE COMPOUND Matière active	PULMIC INDUSTRIAL			
		1000 1000 FOAM	2000 VITON 2000 FOAM 7 VITON	2000 EPDM 7 EPDM	INDUSTRIAL 15 INDUSTRIAL 35
<b>ÁCIDOS</b> ACIDS Acides	ÁCIDO ACÉTICO / ACETIC ACID / ACIDE ACÉTIQUE (MAX 20%)	▲	▲	✓	✗
	ÁCIDO CLORHÍDRICO / HYDROCHLORIC ACID / ACIDE CHLORHYDRIQUE (MAX 30%)	▲	✓	▲	✗
	ÁCIDO FLUORHÍDRICO / HYDROFLUORIC ACID / ACIDE FLUORHYDRIQUE (MAX 20%)	▲	✓	✗	✗
	ÁCIDO FOSFÓRICO / PHOSPHORIC ACID / ACIDE PHOSPHORIQUE	▲	✓	▲	✗
	ÁCIDO NÍTRICO / NITRIC ACID / ACIDE NITRIQUE (MAX 20%)	▲	✓	▲	✗
	ÁCIDO SULFÚRICO / SULPHURIC ACID / ACIDE SULFURIQUE (MAX 30%)	▲	✓	▲	✗
	BISULFITO SÓDICO / SODIUM BISULPHATE / ACIDE SODIQUE (MAX 20%)	▲	✓	✓	✗
ÁCIDO OXÁLICO / OXALIC ACID / ACIDE OXALIQUE	▲	✓	✓	✗	
<b>ALCOHOLES</b> ALCOHOLS Alcools	BUTANOL / BUTANOL / BUTANOL	▲	▲	✓	▲
	ETANOL / ETHANOL / ÉTHANOL	▲	▲	✓	▲
	METANOL / METHANOL / MÉTANOL	▲	▲	✓	▲
<b>HIDROCARBUROS ALIFÁTICOS</b> ALIPHATIC HYDROCARBONS Hydrocarbures aliphatiques	DECANO / DECANE / DÉCANE	✓	▲	✗	▲
	HEPTANO / HEPTANE / HEPTANE	✓	▲	✗	▲
	HEXANO / HEXANE / HEXANE	✓	▲	✗	▲
	PENTANO / PENTANE / PENTANE	✓	▲	✗	▲
<b>HIDROCARBUROS AROMÁTICOS</b> AROMATIC HYDROCARBONS Hydrocarbures aromatiques	LIMONENO (DIPTENO) / LIMONENE (DIPTENE) / LIMONÈNE	✓	▲	✗	▲
	NAFTALENO / NAPHTHALENE / NAPHTALÈNE	✓	▲	✗	▲
	TOLUENO / TOLUENE / TOLUÈNE (MAX 40%)	✓	▲	✗	▲
	XILENO / XYLENE / XYLÈNE	✓	▲	✗	▲
<b>ACEITES Y DERIVADOS PETRÓLEO</b> OILS & PETROLEUM PRODUCTS Huiles et Dérivés Pétrole	ACEITE MINERAL-VEGETAL / MINERAL-VEGETAL OIL / HUILE MINÉRALE-VÉGÉTALE	✓	▲	✗	✓
	GASOIL / DIESEL / GASOIL	✓	▲	✗	✓
	GASOLINA / GASOLINE / ESSENCE	✓	▲	✗	✓
	QUEROSENO / KEROSENE / KÉROSÈNE	✓	▲	✗	✓
<b>ALCALINOS Y CETONAS</b> ALKALINES & KETONES Alcalins et Cétones	ACETONA / ACETONE / ACÉTONE	✗	✗	✓	✗
	AMONIACO / AMMONIA / AMMONIAQUE	✗	▲	✓	▲
	HIDRÓXIDO DE SODIO / SODIUM HYDROXIDE / HYDROXYDE DE SODIUM	✗	✗	✓	✗
	HIDRÓXIDO DE POTASIO / POTASSIUM HYDROXIDE / HYDROXYDE DE POTASSIUM	✗	✗	✓	✗
	HIPLOCLORITO DE SODIO / SODIUM HYPOCHLORITE / HYPOCHLORITE DE SODIUM	✗	▲	▲	▲

\* Ácidos diluidos  
Dilute acids  
Acides dilués  
MAX 5%

**ES** - La siguiente tabla muestra algunos ejemplos de las sustancias químicas más utilizadas y el equipo recomendado para cada una de ellas. Para un buen uso del pulverizador, respete los porcentajes máximos especificados.

**EN** - The following table shows some examples of the most commonly used chemicals and the recommended equipment for each of them. For a good use of the sprayer, respect the specified maximum percentages.

**FR** - Le tableau suivant présente quelques exemples des produits chimiques les plus couramment utilisés et l'équipement recommandé pour chacun d'eux. Pour une bonne utilisation du pulvérisateur, respectez les pourcentages maximaux indiqués.

✓ **RECOMENDADO**  
RECOMMENDED / RECOMMANDÉ

▲ **LIMITADO**  
LIMITED / LIMITÉ

✗ **PROHIBIDO**  
FORBIDDEN / NON VALABLE





DESPIECE / SPARE PARTS / PIÈCES DÉTACHÉES

15687 Kit

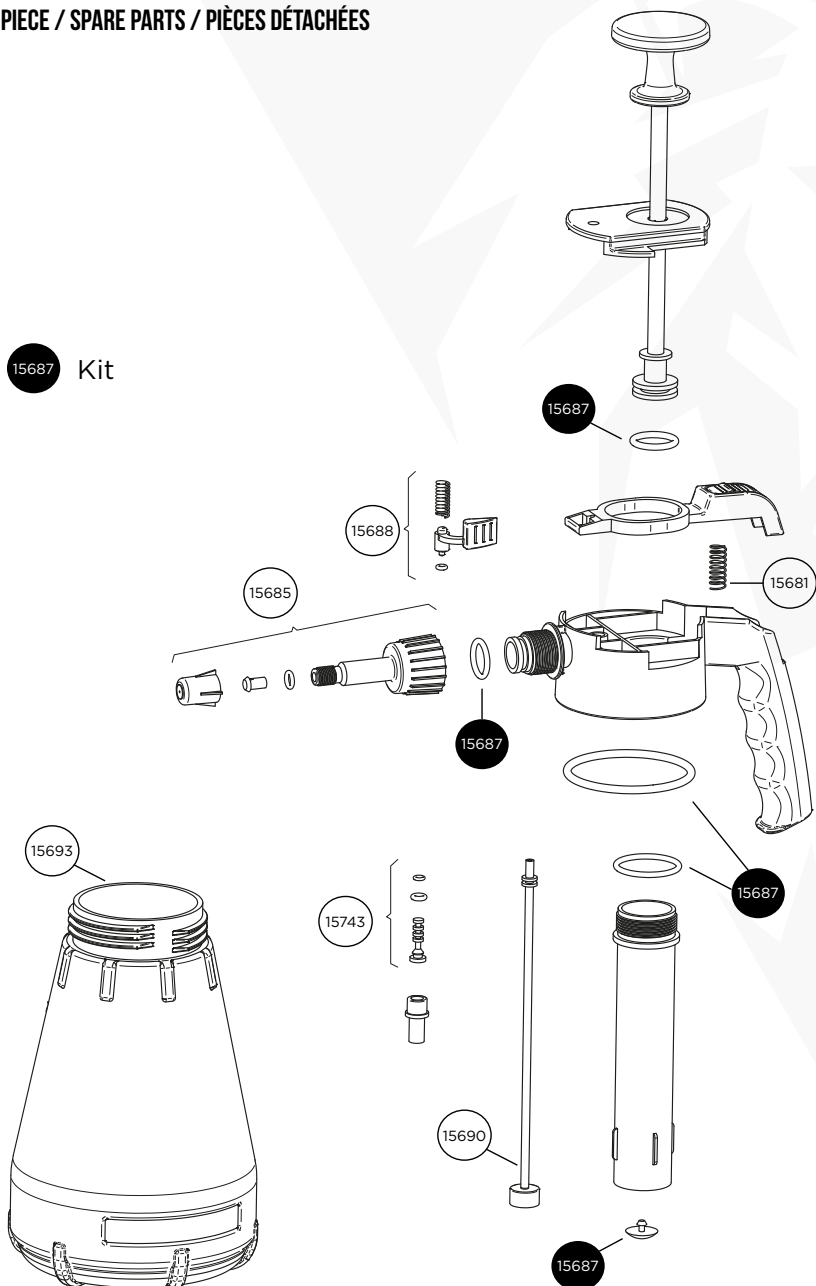

COD.	ESPAÑOL	ENGLISH	FRANÇAIS
15687	Kit juntas EPDM	EPDM gasket kit	Kit joint EPDM
15688	Conjunto válvula aire EPDM	EPDM air valve set	Ensemble vanne d'aire EPDM
15685	Conjunto boquilla EPDM	Set EPDM nozzle	Ensemble buse EPDM
15693	Depósito 1,5 L industrial	Industrial tank 1,5 L	Réservoir 1,5 L industriel
15743	Eje EPDM	EPDM shaft	Axe EPDM
15690	Conjunto tubo aspiración	Set inlet hose	Ensemble tuyau d'absorption
15681	Muelle pulsador	Trigger spring	Ressort gâchette



**PULMIC®**



**GRUPO SANZ**

Valencia - SPAIN

[www.gruposanz.es](http://www.gruposanz.es) - [info@gruposanz.es](mailto:info@gruposanz.es)



pulmic



gruposanz